

ANVÄNDARMANUAL



S

CTWV2 Fönstervakuum

Kära kund,

Gratulerar till ditt köp av fönsterdammsugaren CTWV2. Läs noga igenom bruksanvisningen innan du börjar använda fönsterdammsugaren. Den hjälper dig att använda apparaten på ett effektivt och korrekt sätt från början och att undvika felaktig användning. Var särskilt uppmärksam på säkerhetsanvisningarna i denna bruksanvisning. Vi hoppas att du blir nöjd med din nya fönsterdammsugare. Vänligen ring oss om du har några förslag angående vår produkt. CubeTECH-teamet kommer gärna att hjälpa till.

Säkerhetsinformation

När du använder en elektrisk apparat ska du alltid följa grundläggande säkerhetsåtgärder:

1. Använd endast fönsterdammsugaren på det sätt som beskrivs i denna bruksanvisning.
2. Fönsterdammsugaren får inte förvaras eller laddas utomhus.
3. Använd inte laddaren med fuktiga eller våta händer.
4. För inte in några föremål i ventilationsöppningarna.
5. Fönsterdammsugaren är inte en leksak och bör inte användas av barn.
6. Denna apparat kan användas av personer med nedsatt fysisk, sensorisk eller mental förmåga eller brist på erfarenhet och kunskap, om de har fått tillsyn eller instruktioner om hur apparaten ska användas på ett säkert sätt och förstår de risker som är förknippade med den. Barn bör inte leka med apparaten. Förvara apparaten utom räckhåll för barn när den är påslagen eller svalnar. Rengöring och användarunderhåll får inte utföras av barn utan uppsikt.
7. Fönsterdammsugaren får endast laddas med den medföljande laddaren.
8. Ladda fönstersugaren helt före första användningen (se Start/laddning av batteriet).
9. Ta alltid ut laddaren ur vägguttaget och dammsugaren ur fönstret efter laddningen.
10. Reparationer får endast utföras av auktoriserade kundtjänsttekniker. Öppna aldrig apparaten på egen hand. De enskilda komponenterna i apparaten får inte demonteras, repareras eller modifieras.
11. Koppla ur enheten före rengöring eller underhåll. Se till att inga vätskor tränger in i brytare eller knappar vid rengöring.
12. Apparaten får inte lämnas utan uppsikt när den är ansluten till elnätet.
13. Apparaten får inte användas om den har tappats och det finns synliga tecken på skador eller om den läcker.

S

ENDAST LÄMPLIG FÖR HUSHÅLLSBRUK!

Information om batteriet

1. Risk för kortslutning! För inte in ledande föremål (t.ex. skruvmejslar eller liknande) i laddarens kontakt.
2. Du får endast ladda batteriet med den originalladdare som medföljer apparaten eller med en laddare som är godkänd av CubeTECH.
3. Batteriet måste tas bort från apparaten innan den skrotas.
4. Apparaten måste vara frånkopplad från elnätet när batteriet tas ur.
5. Batteriet måste kasseras på ett säkert sätt.

Tips för användning av batteriladdaren

1. Vid synliga skador ska laddaren och/eller laddkabeln omedelbart bytas ut mot originaldelar.
2. Använd och förvara laddaren endast i torra utrymmen med en omgivningstemperatur på 5 - 40°C.
3. Rör aldrig nätkontakten med våta händer.

Information om transporter

4. Batteriet har testats i enlighet med gällande direktiv för internationella transporter och kan transporteras/levereras.

Komponentkontroll:

Vid uppackning, kontrollera att produkten är komplett och att inga skador har uppstått under transporten. I händelse av skada, vänligen kontakta återförsäljaren eller CubeTECH Services. Innehåll: Fönsterdammsugare (2 delar), Laddningskabel, Bruksanvisning, Sprayflaska med mikrofiberhölje.

Beskrivning:

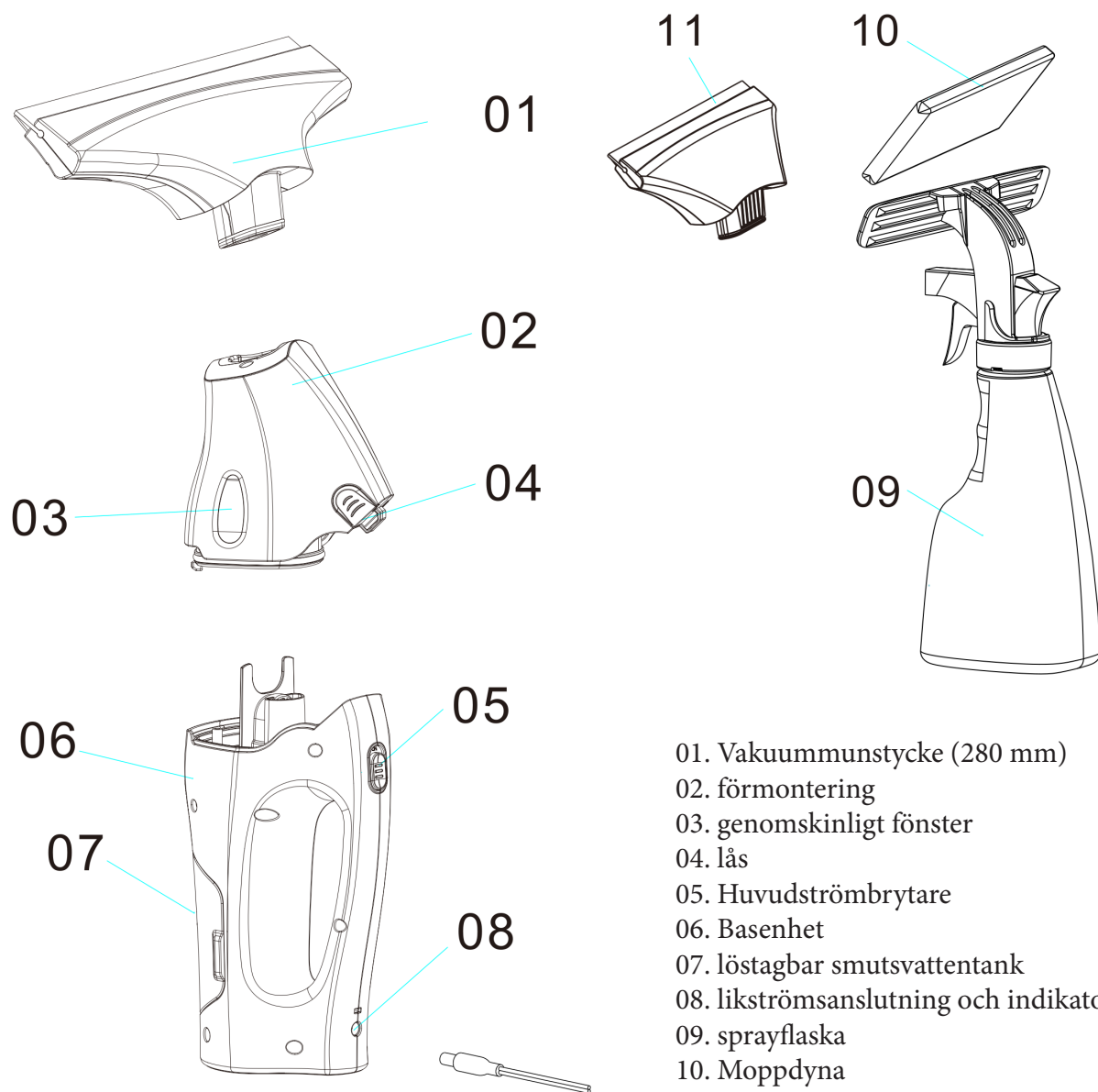

- 01. Vakuummunstycke (280 mm)
- 02. förmontering
- 03. genomskinligt fönster
- 04. lås
- 05. Huvudströmbrytare
- 06. Basenhet
- 07. löstagbar smutsvattentank
- 08. likströmsanslutning och indikatorlampa
- 09. sprayflaska
- 10. Moppdyna
- 11. Vakuummunstycke (170 mm)

Tekniska data:

Typ av enhet:	Fönsterdammsugare
Volym av direkt vattenbehållare:	120 ml
Driftstid vid full laddning:	>40 minuter
Nominell batterispänning:	3,7V
Apparatens nominella effekt:	12W
Laddningstid för tomt batteri:	2,5 ~ 3,5 timmar
Utgångsspänning, laddare:	5V
Utgående ström, laddare:	1A
Ljudtrycksnivå:	68 dB(A)
Vikt:	770 g
Sprayflaska:	350 ml
Typ av batteri:	Litium

Alla värden är ungefärliga.

Använd endast uppladdningsbara originalbatterier för fönsterdammsugare från CubeTECH

S

Korrekt användning:

1. Observera att denna produkt endast är avsedd för hushållsbruk. CubeTECH lämnar ingen tillverkargaranti för kommersiell användning.
2. Använd endast denna enhet för rengöring av våta, släta ytor, t.ex. fönster, speglar och kakel.
3. Undvik att suga in damm och smuts.
4. Använd inte fönsterdammsugaren på grova ytor för att undvika skador på gummiläppen.
5. Apparaten är inte lämpad för att suga upp vätskor som rymmer mer än 180 ml.
6. Använd endast denna apparat tillsammans med vanliga fönsterrengöringsmedel (ingen sprit, ingen skumrengöring).
7. Använd endast denna apparat med tillbehör och reservdelar som är godkända av CubeTECH.

All annan användning anses vara felaktig. Tillverkaren ansvarar inte för skador som uppstår till följd av felaktig användning. Användaren bär ensam risken för felaktig användning.

Montera ihop apparaten:

Fönsterdammsugaren levereras inte med ett fulladdat batteri. Ladda därför batteriet helt före första användningen.

1. Tryck på funktionsdelen (gummiläpp och tank) på basenheten uppifrån tills anslutningen låser ordentligt.
2. Innan du laddar enheten, se till att enheten är avstängd.
3. Anslut laddaren till ett eluttag och anslut laddarens kontakt till strömkontakten.
4. När strömmen är ansluten blinkar laddningsindikatorn rött.
5. Laddningen är slutförd när indikatorn lyser med fast rött sken. Apparaten är klar att användas. Den första laddningen tar cirka 3 timmar..
6. Batteriet får endast laddas med den adapter som medföljer från tillverkaren.
7. Laddaren får endast användas i anslutning till fönsterdammsugaren CTWV2.
8. Ladda alltid det uppladdningsbara batteriet efter användning och förvara alltid apparaten fulladdad.
9. Töm smutsvattentanken omedelbart efter rengöringen och förvara den på rätt sätt.

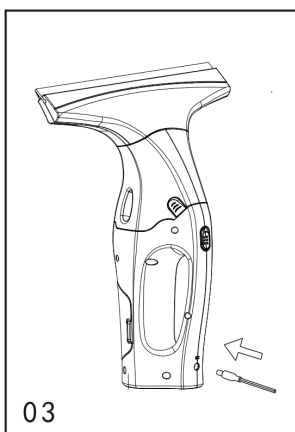
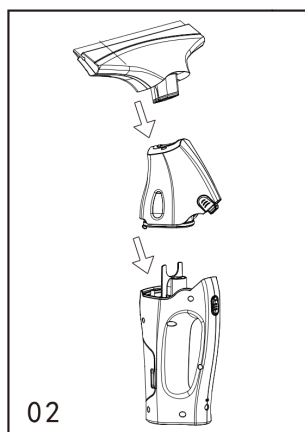
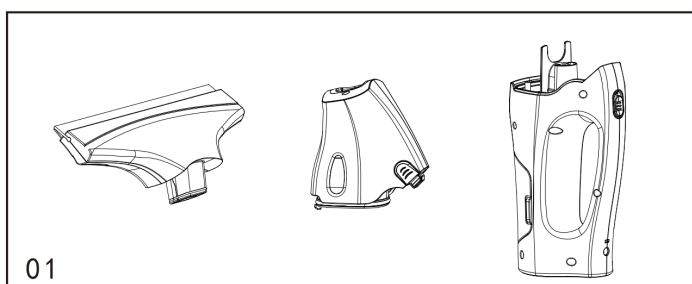

Fara!

Omedelbar fara som kan leda till allvariga skador eller till och med dödsfall.

Varning!

Möjlig riskfylld situation som kan leda till allvarliga personskador eller dödsfall.

Försiktighet!

Möjlig risksituation som kan leda till mindre person- eller egendomsskador.

Operation:

1. Sugrengöring av ytan
 - A. Rengör fönstret som vanligt med vatten och ett rengöringsmedel.
 - B. Slå på fönstersugan med huvudströmbrytaren; indikatorlampan släcks.
 - C. Låg effekt, indikatorlampan blinkar med 2 blinkningar.
 - D. Ingen ström, indikatorlampan fortsätter att blinka 5 gånger och enheten stängs av.
2. När vattnet i tanken når den angivna maxnivån häller du ut vattnet.

FÖRSIKTIGHET: Apparaten innehåller elektriska komponenter.

Rengör därför inte basenheten under rinnande vatten.

OBSERVERA: Använd inte fönsterdammsugaren på ojämna ytor.

Rengör apparaten med en fuktig trasa.

Sänk aldrig ner enheten i vatten.

Om din produkt inte fungerar som den ska under normala förhållanden, kontakta din återförsäljare och visa upp ditt inköpsbevis.

Avsluta ditt arbete:

1. Stäng av apparaten.
2. Lås först upp sugmunstycket och ta bort det från avskiljaren, lås sedan upp avskiljaren och ta bort även den.
3. Rengör separatorn och sugmunstycket under rinnande vatten (tål ej maskindisk).

Varning och försiktighet: Basutrustningen innehåller elektriska komponenter. Rengör den inte under rinnande vatten!

4. Ta bort smutsvattenbehållaren, vrid på låset och dra ut den.
5. Töm behållaren och skölj med rent vatten. Stäng behållaren igen.
6. Ta bort avtorkningsskyddet från sprayflaskan och skölj det under rinnande vatten. Torkskyddet kan också tvättas i tvättmaskin i upp till 60°C (utan mjukmedel).
7. Låt den rengjorda apparaten torka innan den monteras.
8. Ladda batteriet.

Kassering av gammal enhet och batteripaket:

Denna apparat har ett inbyggt batteripaket; ta bort batteripaketet innan du kasserar apparaten.

Ta bort batteripaketet och kassera det

1. Apparaten får endast öppnas för att göra sig av med batteripaketet.

Varning: undvik kortslutning när du öppnar apparaten

2. Ta bort batteripaketet och kassera det på rätt sätt (på en insamlingsplats eller hos återförsäljaren).

Varning: Öppna inte batteriet: Öppna inte batteriet eftersom det finns risk för elektriska stötar. Dessutom kan frätande ångor läcka ut.

Utsätt inte batteriet för direkt solljus, värme eller eld, eftersom det då finns risk för explosion.

Rengöring:

- Rengör apparaten regelbundet.
- Stäng av apparaten före rengöringen och dra ut fönstersugarens stickpropp ur eluttaget. Rengör aldrig apparaten när den är ansluten till elnätet!
- Sänk inte ner apparaten, nätsladden, stickkontakten eller delar av fönsterdammsugaren i vatten!
- Låt inte vatten eller annan vätska komma in i motorhuset. Livsfara på grund av elstöt!
- Ta en mjuk, torr trasa för att rengöra enheten från damm och ludd.
- Håll ventilationsöppningarna på motorhusets baksida fria från damm och ludd.
- Använd inte rengöringsmedel, slipande rengöringsmedel eller polermedel på någon del av apparaten, eftersom dessa kan skada ytan.
- Om du inte använder apparaten under en längre tid bör du rengöra fönsterdammsugaren från överflödigt damm och smuts.

Förvaring:

Behåll originalförpackningen för att förvara dammsugaren när den inte används. Förvara enheten i rent och förpackat skick i en sval och torr miljö.

S

Anteckningar:

- Denna enhet är inte lämplig för industriell användning.
- Försök aldrig att öppna eller reparera apparaten själv, eftersom garantin då upphör att gälla och det kan leda till materiella skador och personskador. Kontakta din serviceverkstad i händelse av skada. Reparationer får endast utföras av auktoriserad fackpersonal eller via vår kundtjänst.

Garanti:

Om problem uppstår med enheten får du aldrig öppna eller reparera den själv. Alla försök att öppna eller reparera apparaten av icke auktoriserad personal leder till att garantin upphör att gälla. Kontakta återförsäljaren där du köpte apparaten. Garantin för denna apparat baseras på garantianvisningarna. Skador som uppstått under transport, överbelastning, naturlig erosion, underlåtenhet att följa bruksanvisningen eller felaktig behandling omfattas inte av garantin. Vi reserverar oss för tekniska ändringar av apparaten.